

クイックスタートガイド



EUROLIVE F1220D

Bi-Amped 250-Watt Monitor Speaker System with
12" Woofer, 3" Tweeter and Feedback Filter

JP

JP 安全にお使いいただくために

**注意**

感電の恐れがありますので、カバーやその他の部品を取り外したり、開けたりしないでください。高品質なプロ用スピーカーケーブル (1/4" TS 標準ケーブルおよびツイスト ロッキング プラグケーブル) を使用してください。

**注意**

火事および感電の危険を防ぐため、本装置を水分や湿気のあるところには設置しないで下さい。装置には決して水分がかからないように注意し、花瓶など水分を含んだものは、装置の上には置かないようにしてください。

**注意**

このマークが表示されている箇所には、内部に高圧電流が生じています。手を触れると感電の恐れがあります。

**注意**

取り扱いとお手入れの方法についての重要な説明が付属の取扱説明書に記載されています。ご使用前に良くお読みください。

**注意**

1. 取扱説明書を通してご覧ください。
2. 取扱説明書を大切に保管してください。
3. 警告に従ってください。
4. 指示に従ってください。
5. 本機を水の近くで使用しないでください。
6. お手入れの際は常に乾燥した布巾を使ってください。
7. 本機は、取扱説明書の指示に従い、適切な換気を妨げない場所に設置してください。取扱説明書に従って設置してください。
8. 本機は、電気ヒーターや温風機器、ストーブ、調理台やアンプといった熱源から離して設置してください。

9. 二極式プラグおよびアースタイプ (三芯) プラグの安全ピンは取り外さないでください。二極式プラグにはピンが二本ついており、そのうち一本はもう一方よりも幅が広がっています。アースタイプの三芯プラグには二本のピンに加えてアース用のピンが一本ついてあります。これらの幅の広いピン、およびアースピンは、安全のためのものです。備え付けのプラグが、お使いのコンセントの形状と異なる場合は、電器技師に相談してコンセントの交換をして下さい。

10. 電源コードを踏みつけたり、挟んだりしないようご注意ください。電源コードやプラグ、コンセント及び製品との接続には十分にご確認ください。

11. すべての装置の接地 (アース) が確保されていることを確認して下さい。



12. 電源タップや電源プラグは電源遮断機として利用されている場合には、これが直ぐに操作できるように手元に設置して下さい。

13. 付属品は本機製造元が指定したもののみをお使いください。

14. カートスタンド、三脚、ブラケット、テーブルなどは、本機製造元が指定したものの、もしくは本機の付属品となるもののみをお使いください。カートを使用する際の運搬の際は、器具の落下による怪我に十分ご注意ください。

15. 雷雨の場合、もしくは長期間ご使用にならない場合は、電源プラグをコンセントから抜いてください。

16. 故障の際は当社指定のサービス技術者にお問い合わせください。電源コードもしくはプラグの損傷、液体の装置内への浸入、装置の上に物が落下した場合、雨や湿気に装置が晒されてしまった場合、正常に作動しない場合、もしくは装置を地面に落下させてしまった場合など、いかなる形であれ装置に損傷が加わった場合は、装置の修理・点検を受けてください。



17. 本製品に電源コードが付属されている場合、付属の電源コードは本製品以外ではご使用いたしません。電源コードは必ず本製品に付属された電源コードのみご使用ください。

18. ブックケースなどのような、閉じたスペースには設置しないでください。

19. 本機の上に点火した蝋燭などの裸火を置かないでください。

20. 電池廃棄の際には、環境へのご配慮をお願いします。電池は、かならず電池回収場所に廃棄してください。

21. 本機器は熱帯気候および / または温帯気候下でご使用ください。

法的放棄

ここに含まれる記述、写真、意見の全体または一部に依拠して、いかなる人が損害を生じさせた場合にも、MUSIC Group は一切の賠償責任を負いません。技術仕様、外観およびその他の情報は予告なく変更になる場合があります。商標はすべて、それぞれの所有者に帰属します。MIDAS、KLARK TEKNIK、LAB GRUPPEN、LAKE、TANNOY、TURBOSOUND、TC ELECTRONIC、TC HELICON、BEHRINGER、BUGERA および DDA は MUSIC Group IP Ltd. の商標または登録商標です。© MUSIC Group IP Ltd. 2017 無断転用禁止。

限定保証

適用される保証条件と MUSIC Group の限定保証に関する概要については、オンライン上 music-group.com/warranty にて詳細をご確認ください。

EUROLIVE F1220D フックアップ

ステップ 1: フックアップ

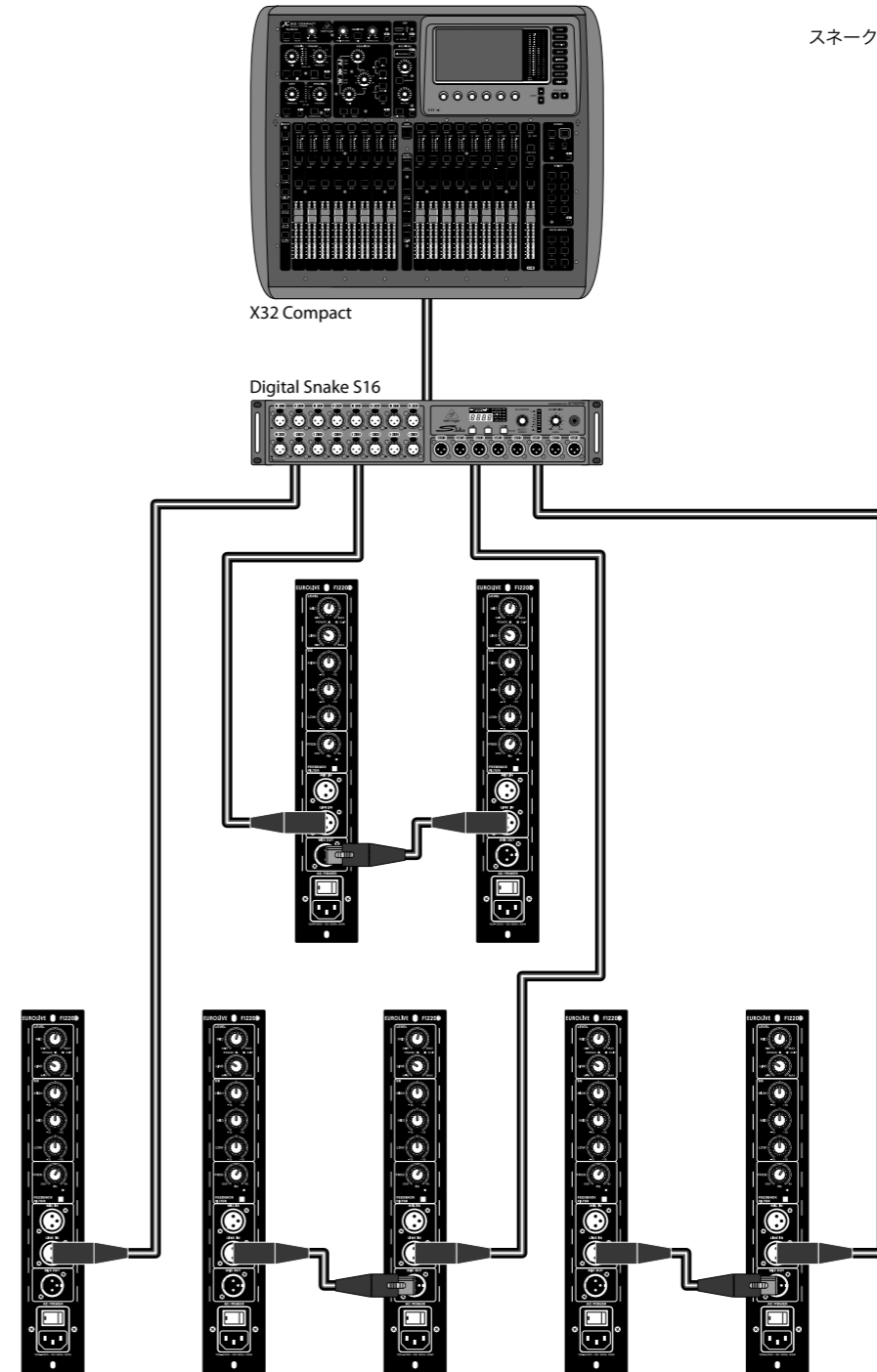
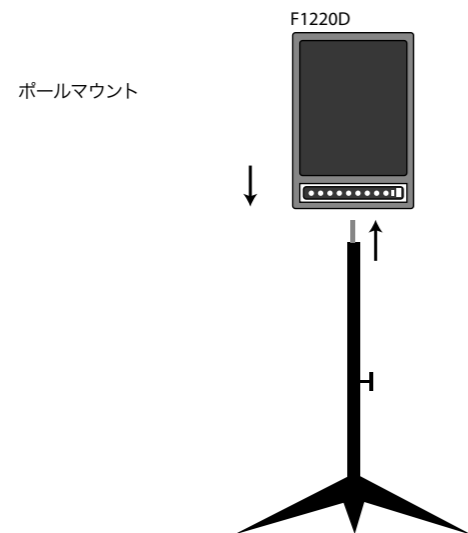
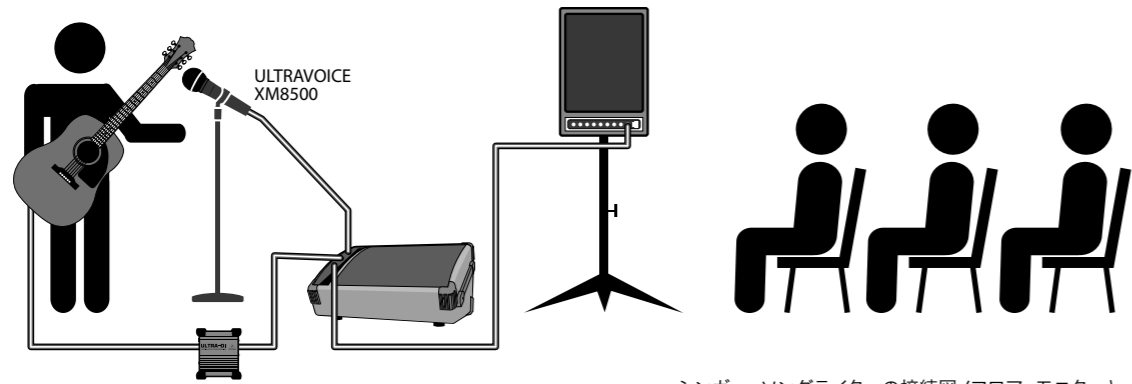
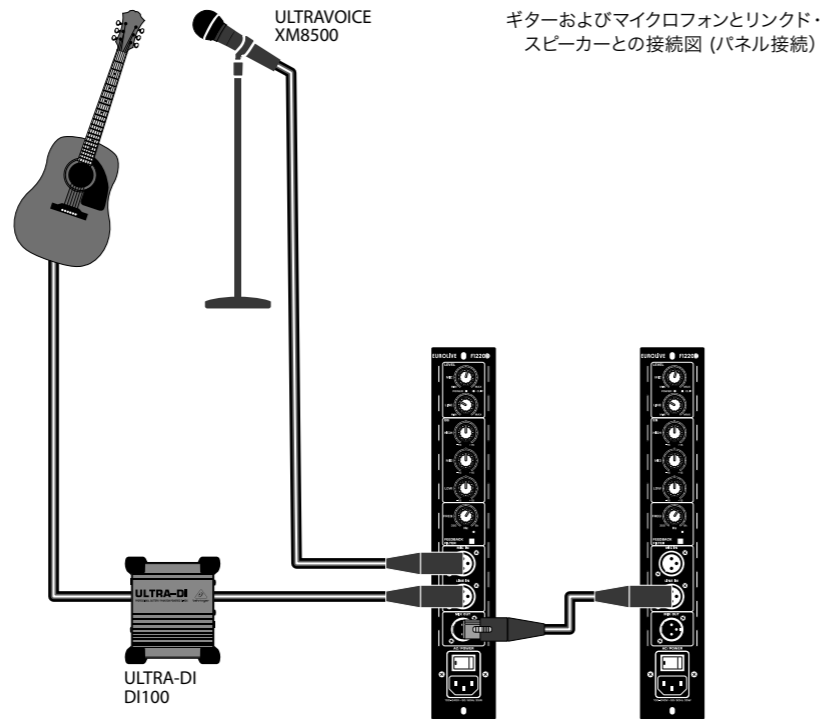

EUROLIVE F1220D コントロール

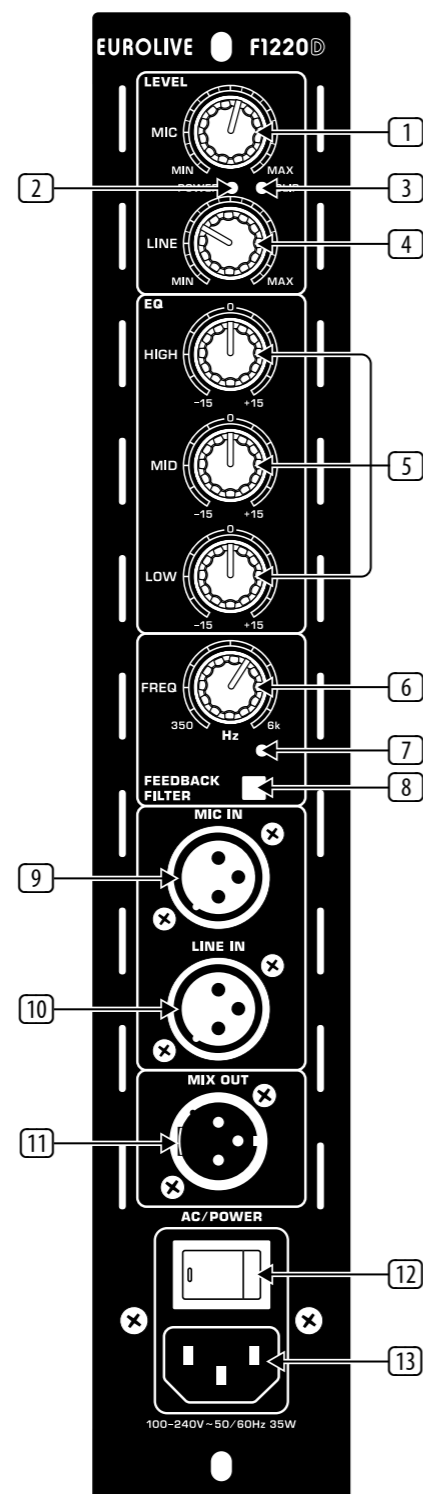

ステップ 2: コントロール

- ① **MIC LEVEL** ノブ MIC IN 入力端子の入力レベルをコントロールします。
- ② **POWER LED** は、スピーカーの電源がオンの状態で点灯します。
- ③ 信号が過変調すると、**CLIP-LED** が点灯します。CLIP-LED が消灯するか、あるいは高い信号でのみ点灯するまで、LEVEL コントローラーで音量を下げます。
- ④ **LINE LEVEL** ノブ LINE IN 入力端子の入力レベルをコントロールします。
- ⑤ **EQ** ノブ 低域、中域、高域を 15 dB の範囲でブーストまたはカットします。
- ⑥ **FEEDBACK FILTER FREQ** このコントローラーでフィードバックフィルターのセンター周波数を設定します。
- ⑦ **FEEDBACK FILTER LED** フィードバック・フィルター機能が有効になると点灯します。
- ⑧ **FEEDBACK FILTER** このボタンを押すと、フィードバックフィルターが起動します。
- ⑨ **MIC IN** 入力 マイクフォンなど、XLR コネクターを使用した機器からのバランス信号を入力します。
- ⑩ **LINE IN** ミキサー出力や DI ボックスを通した楽器信号など、XLR コネクターを使用した、ラインレベル・バランス信号を入力します。
- ⑪ **MIX OUTPUT** 出力は、F1320D の入力と直接接続しており、未変調の入力信号を伝送します。そのため、信号を他の機器の入力 (2 台目の F1320D など) に送ることができます。
- ⑫ **POWER** スイッチは、ユニットの電源をオン・オフします。
- ⑬ **POWER SOURCE** ジャックは、同梱の IEC 電源ケーブルを受け付けます。低音のプーミングを防ぐために、スピーカーボックスとミキサーは同じ回路から電力を供給します。

JP 技術仕様

Amplifier	
Maximum output power	250 W*
Configuration	Bi-amping
Type	Class-D
Overload protection	Dual-controlled limiter
Crossover type	Active
Crossover frequency	2 kHz
Audio Inputs	
Mic input	XLR connector, balanced
Sensitivity	-18 dBu to -37 dBu (Level VR from center to max.)
Impedance	1 kΩ balanced, 2 kΩ unbalanced
Line input	XLR connector, balanced
Sensitivity	+16 dBu to -4 dBu (Level VR from center to max.)
Impedance	10 kΩ balanced, 20 kΩ unbalanced
Audio Outputs	
Mix output	XLR
Impedance	100 Ω, unbalanced
Max. output	+22 dBu
Equalizer	
High	±15 dB @ 12 kHz
Mid	±15 dB @ 2.5 kHz
Low	±15 dB @ 80 Hz
Feedback Filter	
Filter frequency	350 Hz to 6 kHz
Level reduction	15 dB
Q factor	20
Loudspeaker System	
Type	12" woofer 3" Tweeter
Frequency range	45 Hz to 18 kHz
Indicators	
Power	Amber LED
Clip	Red LED
Feedback filter	Yellow LED
Physical	
Enclosure	Trapezoidal, wood
Grille	Perforated steel
Mounting	Dual-angle 30 mm pole mount socket
Power consumption @ 1/8 max power	35 W
Mains connection	Standard IEC receptacle
Power Supply / Voltage	
Switch mode power supply	100-240 V~ 50/60 Hz, switchable
Power consumption @ 1/8 max power	35 W
Mains connection	Standard IEC receptacle
Dimensions / Weight	
Dimensions (H x W x D)	238 x 500 x 354 mm (9.4 x 19.7 x 11.9")
Weight	10.7 kg (23.6 lbs)

*independent of limiters and driver protection circuits

その他の重要な情報

JP その他の重要な情報

- 1. ヒューズの格納部 / 電圧の選択:**
ユニットをパワーソケットに接続する前に、各モデルに対応した正しい主電源を使用していることを確認してください。ユニットによっては、230V と 120V の2つの違うポジションを切り替えて使う、ヒューズの格納部を備えているものがあります。正しくない値のヒューズは、絶対に適切な値のヒューズに交換されている必要があります。
- 2. 故障:** MUSIC Group ディーラーがお客様のお近くにはないときは、behringer.com の“Support”内に列記されている、お客様の国の MUSIC Group ディストリビューターにコンタクトすることができます。お客様の国がリストにない場合は、同じ behringer.com の“Support”内にある“Online Support”でお客様の問題が処理できないか、チェックしてみてください。あるいは、商品を返送する前に、behringer.com で、オンラインの保証請求を要請してください。
- 3. 電源接続:** 電源ソケットに電源コードを接続する前に、本製品に適切な電圧を使用していることをご確認ください。不具合が発生したヒューズは必ず電圧および電流、種類が同じヒューズに交換する必要があります。

Dedicate Your Life to MUSIC